

## FICHA TECNICA BITUBO DE 1 1/2"

### Descripción:

El Bitubo de la marca FLEXOPIPE, está fabricado con Polietileno de Alta Densidad (PEAD), de la más alta calidad, color según los requerimientos del cliente; ideal para el uso en telecomunicaciones.

### Especificaciones:

**Diámetro Externo:**  
48.3 mm +/- 0.2 mm  
**Diámetro Interno:**  
38 mm +/- 1.0 mm  
**Grosor de Pared:**  
4.4 mm +/- 0.5 mm

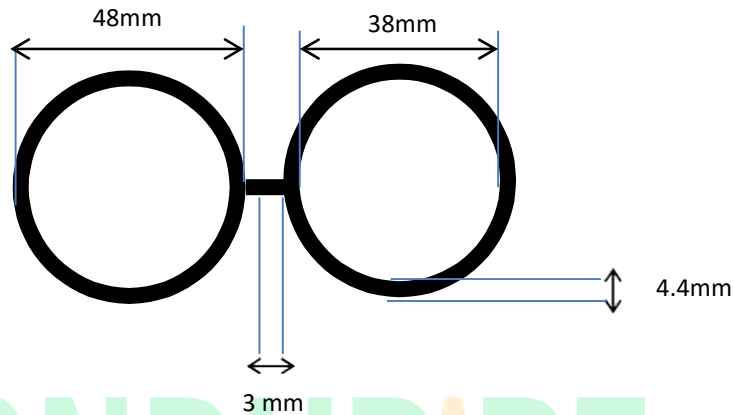

Especificaciones Producto	Valor	Norma
Tensión / Elongación	10 MPa/400 %	NMX-E-082-CNCP-2010
Aplastamiento	No rupturas ni fracturas	NMX-E-014-CNCP-2006
Impacto	No rupturas ni fracturas	NMX-E-029-CNCP-2009
Contenido de Negro de Humo	2% +/- 0.5%	NMX-E-034-SCFI-2002
Especificaciones de Materia Prima HDPE.	Valor	Norma
Densidad	0.958 gr/cm <sup>2</sup>	NMX-E-004-CNCP-2004
Índice de Fluidéz 190 °C/2.16 kg	0.26 gr/10 min	NMX-E-135-CNCP-2004
Resistencia a la Fractura (ESCR) 100 Adinol 50° C	> 200 horas	
Módulo de Flexión	1200 MPa	

### Presentaciones:

Carrete	84", 500 m	98", 1000 m	
Rollo	500 m	1000 m	250 m